



**Economique et écologique**  
**Haut rendement (> 80 %)**  
**Centrale de régulation pour**  
**fonctionnement et alimentation**  
**automatique**

# CEDRA ECO

### 24 et 48 kW



Conforme à la norme EN 303.5

### FABRICATION

- Corps de chauffe en fonte constitué d'éléments assemblés
- Isolation thermique en laine de roche
- Jaquette peinte

### INSTALLATION

- Trémie positionnable à droite ou à gauche de la chaudière
- Départ/Retour eau de chauffage par brides Ø 1"1/2
- Vidange Ø 1/2"

### EQUIPEMENTS DE SERIE

- Trémie de capacité 470 kg (0,725 m<sup>3</sup>)
- Vis sans fin du foyer et vis sans fin de la trémie raccordées entre elles par un flexible
- Thermo-manomètre
- Cendrier
- Ventilateur pour l'arrivée d'air forcé
- Thermostat de sécurité
- Réglage en façade du volet de fumées
- Outils de nettoyage

CEDRA ECO		24	48
Classe selon norme EN 303.5		3	3
Evacuation		Tirage naturel	Tirage naturel
Ø sortie fumées	mm	153	153
Tirage nécessaire	mbar	0,25	0,3
Puissance nominale	kW	24	48
Plage de puissance réglable	kW	7 - 24	13 - 48
Puissance mode ralenti	kW	1,5	1,5
Rendement	%	85	85
Nombre d'éléments		5	10
Dimensions chaudière seule : H x L x P	mm	1 069 x 520 x 656	1 069 x 520 x 1 131
Poids chaudière seule	kg	441	645
Dimensions trémie : H x L x P	mm	1 405 x 814 x 814	1 405 x 814 x 814
Capacité trémie	kg-litres	470 - 725	470 - 725
Dimensions ensemble : H x L x P	mm	1 405 x 1940 x 1 140	1 405 x 1940 x 1 615
Température maxi chauffage	°C	90	90
Pression maxi chauffage	bar	3	3
Contenance en eau	l	40,9	64,4
<b>Caractéristiques granulés (80 % résineux / 20 % feuillu)</b>			
Dimensions : Ø x L	mm	6-8 x 20-25	6-8 x 20-25
Taux d'humidité	%	8-10	8-10
Pouvoir calorifique	kWh/kg	4,5-5	4,5-5
Taux de cendre	%	< 1	< 1
Prix chaudière seule (€ H.T.)		<b>6 773,00</b>	<b>7 823,00</b>
Code		ECO24N	ECO48N
Prix chaudière avec trémie (€ H.T.)		<b>7 245,00</b>	<b>8 295,00</b>
Code		ECO24	ECO48

OPTION : Kit obturateur de transformation chaudière à bûches (obturateur, régulateur de tirage, boîtier de commande avec thermo-manomètre, dessus de jaquette) pour Cedra Eco 24 **KITOB24 395,00**, pour Cedra Eco 48 **KITOB48 445,00**  
 En cas de transformation, prévoir un ballon tampon (voir page 22)

## IMPLANTATION CEDRA ECO

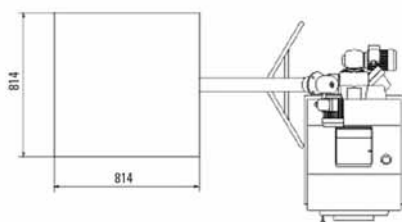
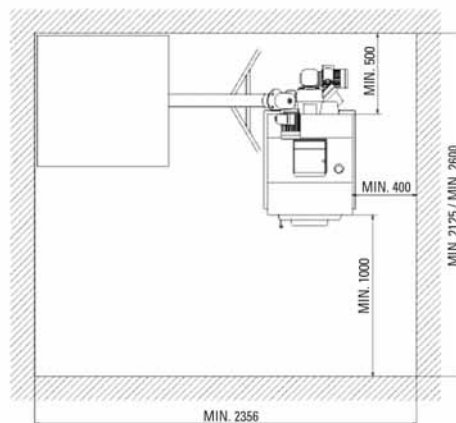
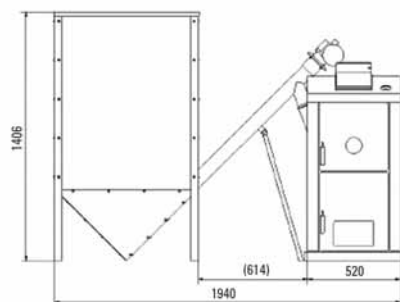
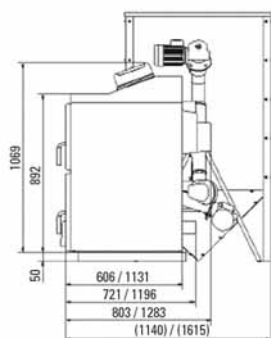

## TREMIES

### TREMIÉ STANDARD

Volume	m <sup>3</sup>	0,73
Poids	kg	470
Dimensions L x H x P	mm	814 x 1 405 x 814
Prix (€ H.T.)		<b>472,00</b>
Code		SILOXXL

### TREMIÉ GRANDE CAPACITÉ

Prévoir 18 cm côté trémie où est fixé le tube de remplissage  
Espace sous toile 20 cm

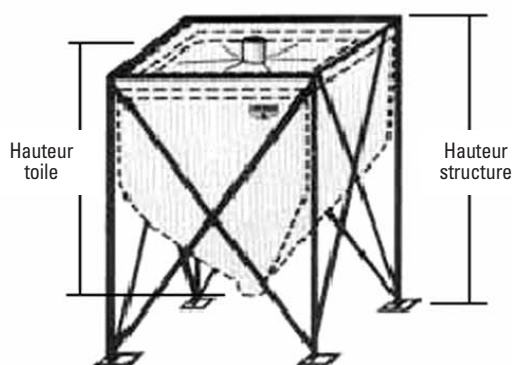

**Etanchéité à la poussière**  
**Facilité de montage**  
**Garantie 10 ans**

Pot d'extraction spécialement adapté à la CEDRA ECO livré de série avec la trémie



### Trémie grande capacité

Type		Carré	Carré	Carré	Carré	Carré	Rectangulaire
Volume	m <sup>3</sup>	2,9	3,35	3,55	3,85	4,15	3,55
Poids maxi	tonnes	1,9	2,2	2,3	2,5	2,7	2,3
Dimensions longueur x largeur	cm	195 x 195	195 x 195	195 x 195	195 x 195	195 x 195	165 x 195
Hauteur structure	cm	200	210	220	230	240	240
Hauteur toile	cm	180	190	200	210	220	220
Hauteur local mini	cm	220	230	240	250	260	260
Ø tube de remplissage	pouce	3"	3"	3"	3"	3"	3"
Prix (€ H.T.)		<b>3 200,00</b>	<b>3 280,00</b>	<b>3 320,00</b>	<b>3 350,00</b>	<b>3 400,00</b>	<b>3 280,00</b>

Code	C200195	C210195	C220195	C230195	C240195	R2401619
------	---------	---------	---------	---------	---------	----------

Supplément tube de remplissage Ø 4" POT400 **185,00**

Autres dimensions de trémies, nous consulter